

Hinweise zu Installation und Verwendung von Glasfaserbadezubern

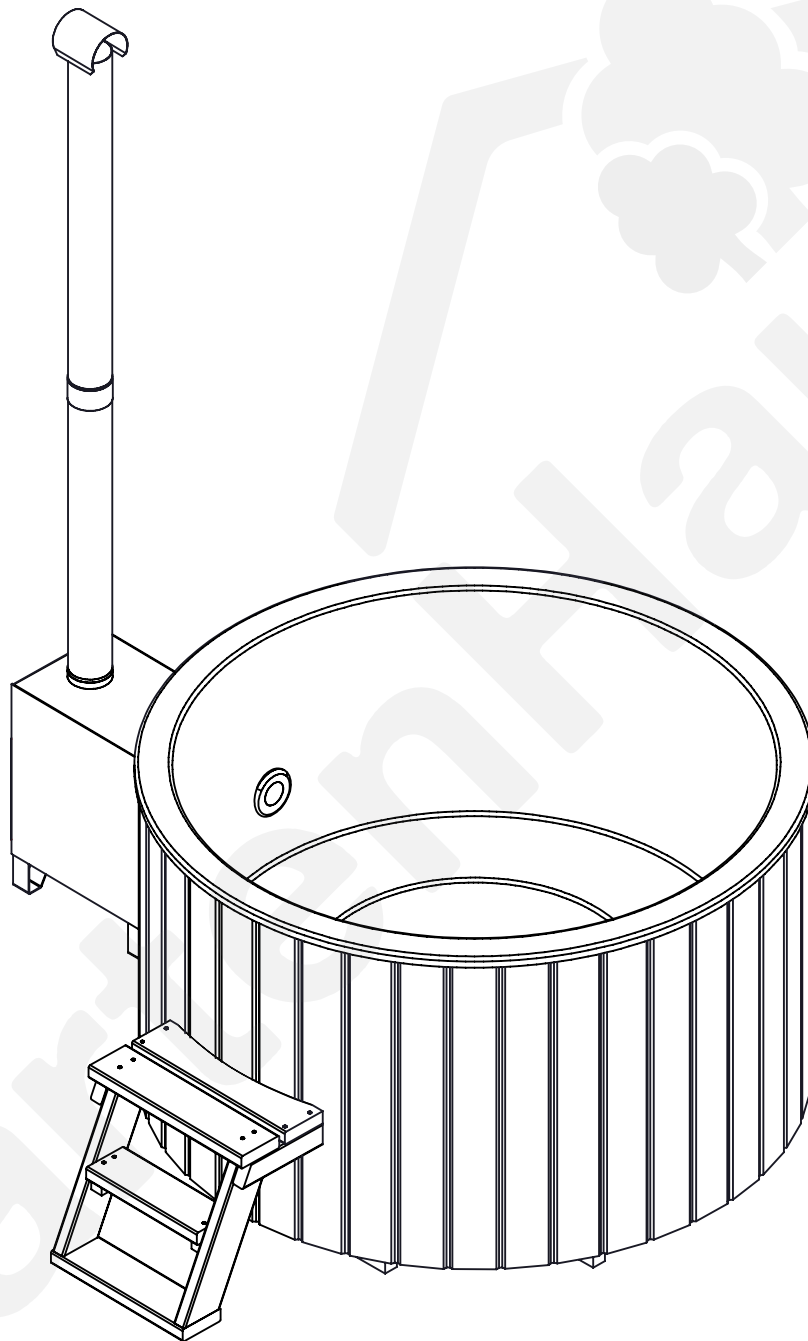

Installation von Badezuber und Ofen

ACHTUNG!

Dieser Badezuber ist ausschließlich für Verwendung im Außenbereich entwickelt worden. Der Badezuber darf nur für private Zwecke verwendet werden. Bei gewerblicher Nutzung erlöschen alle Gewährleistungsansprüche.

Der Untergrund, auf dem Sie Ihren neuen GartenHaus -Badezuber aufstellen, muss waagrecht und eben sein. Der Badezuber kann auf Schotter, Beton, Holzbalken oder Betonblöcken aufgestellt werden. Der Untergrund, auf dem Ihr neuer Badezuber stehen soll, muss so verdichtet sein, dass er mehreren Tonnen Gewicht standhalten kann. Der Ofen muss auf der gleichen ebenen Fläche und in gleicher Höhe wie der Badezuber stehen.

Wir empfehlen, den Badezuber nicht auf Gras aufzustellen, da dies zum Verrotten des Holzes führen kann. Bitte stellen Sie außerdem sicher, dass keine Pflanzen an den Badezuber direkt heranwachsen, da dies Schimmel verursachen kann.

Der Zuber ruht auf einer Unterkonstruktion aus Holzbalken. Die Holzverkleidung um den Zuber herum schließt nicht mit dem Boden ab, so dass unter dem Zuber Luft zirkulieren kann. Verschließen Sie diese Spalte nicht, da sonst die Gefahr besteht, dass der Zuber von unten verrottet.

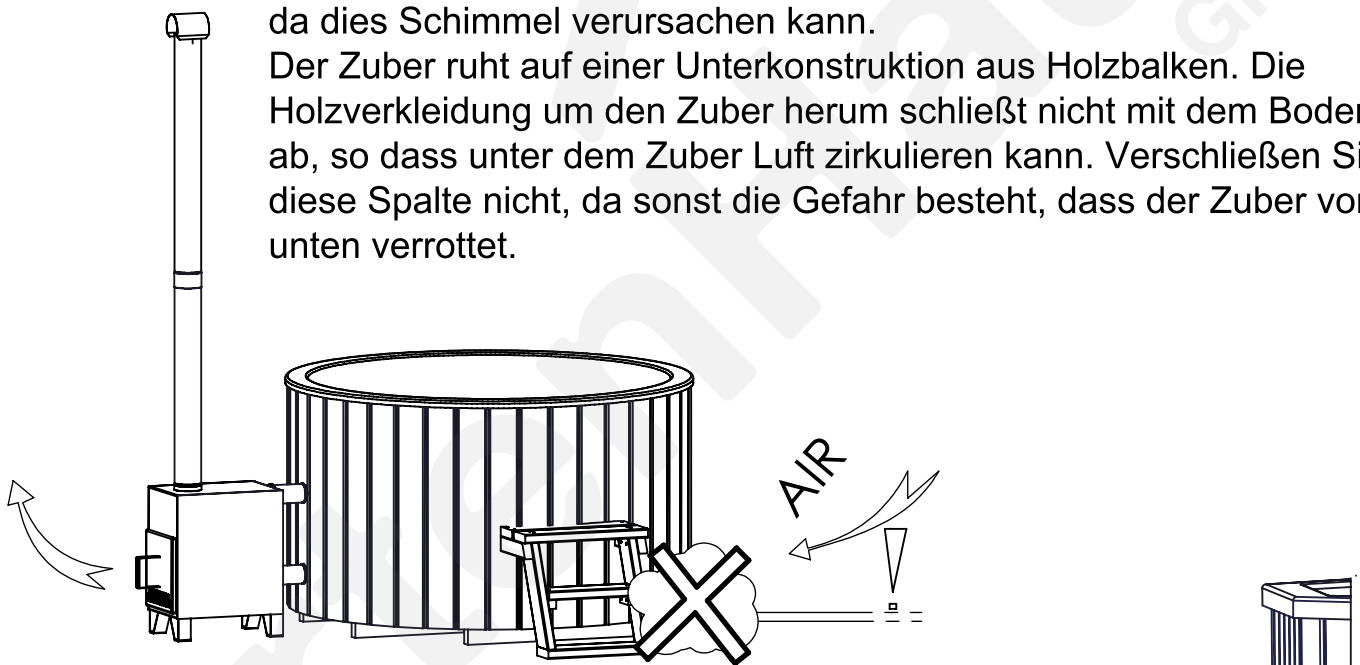

Ihr neuer Badezuber kann einfach allein aufgebaut werden, da die Teile vorgefertigt sind. Verbinden Sie den Ofen einfach mit den Gummischläuchen mit dem Zuber und installieren Sie das Abflussrohr. Um die Schläuche am Ofen anzubringen, schieben Sie sie ca. 4 cm auf die Flansche am Ofen auf. Um einen dichteren Abschluss zu erreichen, können Sie die Schläuche auf der Innenseite einseifen. Wenn die Schläuche angebracht wurden, fixieren Sie sie mit den entsprechenden Schellen.

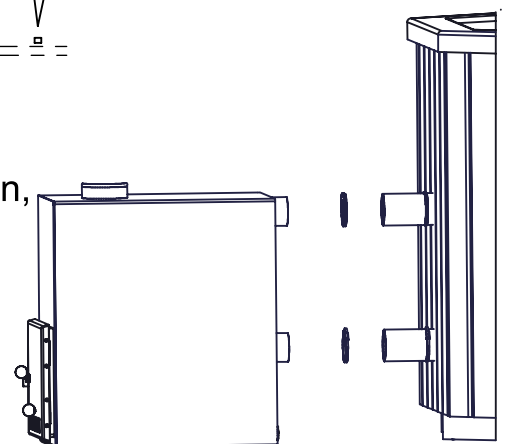

Bei der Installation der Rohre seien Sie bitte besonders vorsichtig, da die Kanten sehr scharf sind.

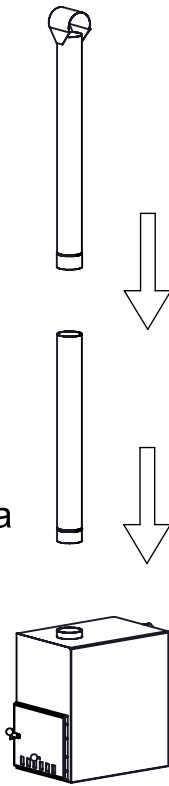

Zuletzt bringen Sie die Einstiegstreppe an. Die Stufen müssen mit dem Badezuber verschraubt werden. Bitte stellen Sie sicher, dass die Konstruktion korrekt fixiert wurde, bevor Sie die Stufen benutzen.

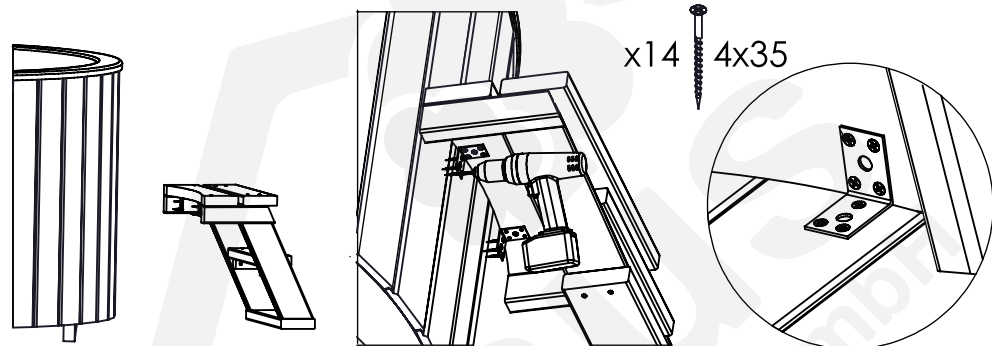

Brandschutz und Unfallverhütung

Falls Sie Ihren Badezuber in der Nähe von Gebäuden aufstellen, zum Beispiel am Rand einer Terrasse, achten Sie bitte darauf, dass das Rauchrohr (Kamin) weit genug von anderen Objekten entfernt ist.

Überprüfen Sie die Abstände zum Rauchrohr (Kamin) in alle Richtungen, um ein Feuerrisiko auszuschließen. Bitte beachten Sie die Brandschutzrichtlinien und platzieren Sie Ihren Badezuber nicht dicht an Bäumen und Büschen. Zusätzliche Informationen erhalten Sie bei Ihrer örtlichen Feuerwehr.

Die Plattform unter dem Ofen muss aus nichtentflammarem Material bestehen. Während des Aufheizens werden der Kamin und die Ofentür sehr heiß.

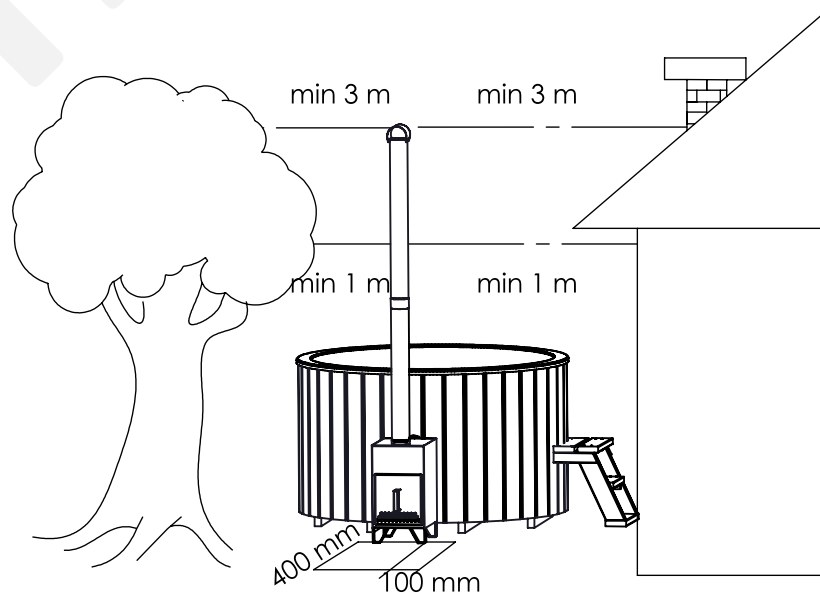

Berühren Sie diese Teile daher niemals mit bloßen Händen!



Nutzung

Stellen Sie sicher, dass das Ablassventil geschlossen ist, bevor Sie den Badezuber mit Wasser füllen.

ACHTUNG!

Befüllen Sie den Badezuber immer mit Wasser, BEVOR Sie den Ofen anheizen. Der Wasserspiegel muss mindestens 50mm über dem oberen Flansch des Ofens liegen.

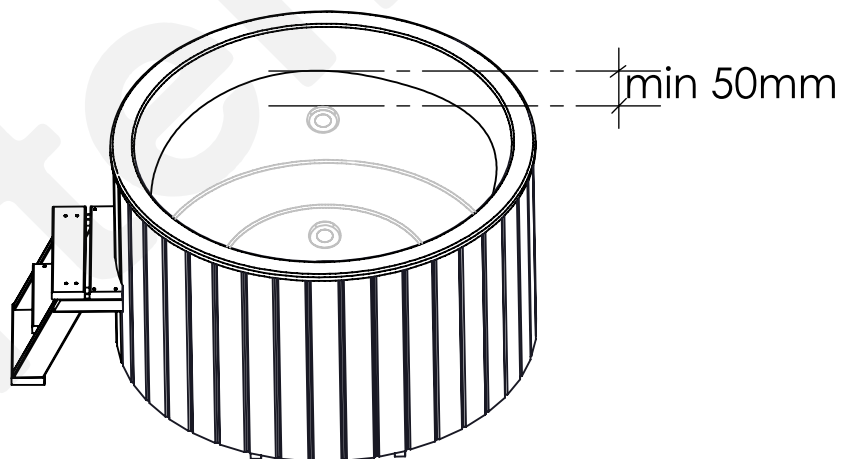

Das Aufheizen des Badezubers ohne ausreichend Wasser im Badezuber wird zum Schmelzen des Ofens führen. Wenn der Badezuber im Winter nicht benutzt wird, lassen Sie das Wasser aus dem Ofen ab. Lassen Sie das Ablassventil immer geöffnet. Bitte lassen Sie niemals Wasser in Ihrem Badezuber gefrieren, da sich gefrorenes Wasser ausdehnt und die Glasfaser-Wanne und den Ofen beschädigen wird. Wenn das Ablassventil dennoch zugefroren ist, entfernen Sie den Ofen vom Badezuber und lassen das Wasser durch das untere Rohr des Ofens ablaufen.

Wenn Ihr Badezuber kein
Ablassventil hat, entfernen Sie
einfach den Ablaufstöpsel, um
das Wasser aus dem Badezuber
abzulassen.

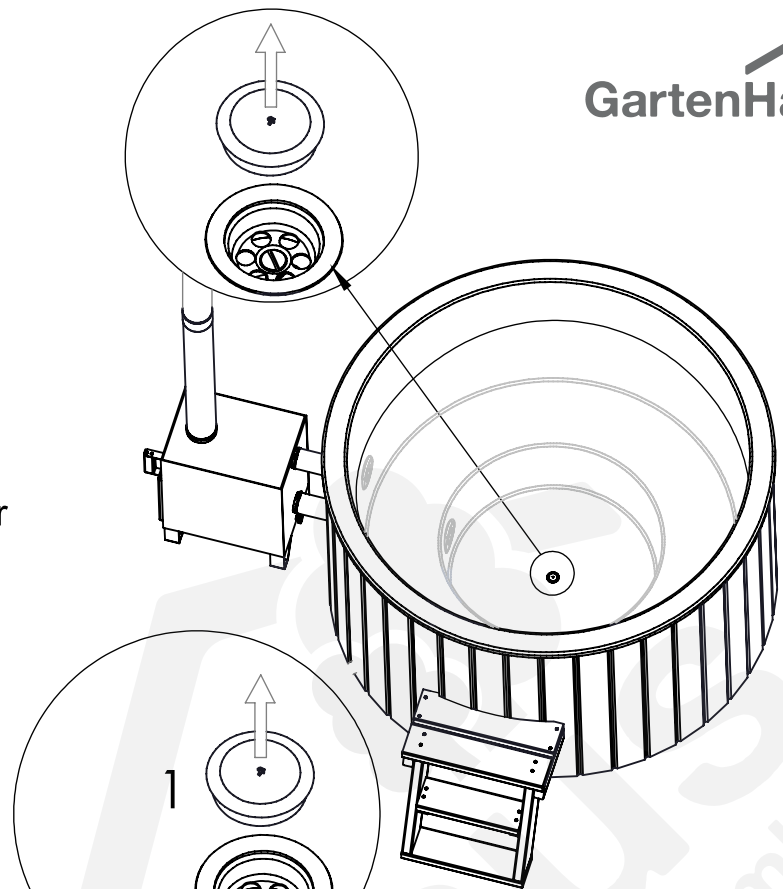

Wenn es ein Ablassventil gibt,
entfernen Sie zuerst den Stöpsel am
Boden des Badezubers und öffnen
dann das Ablassventil.

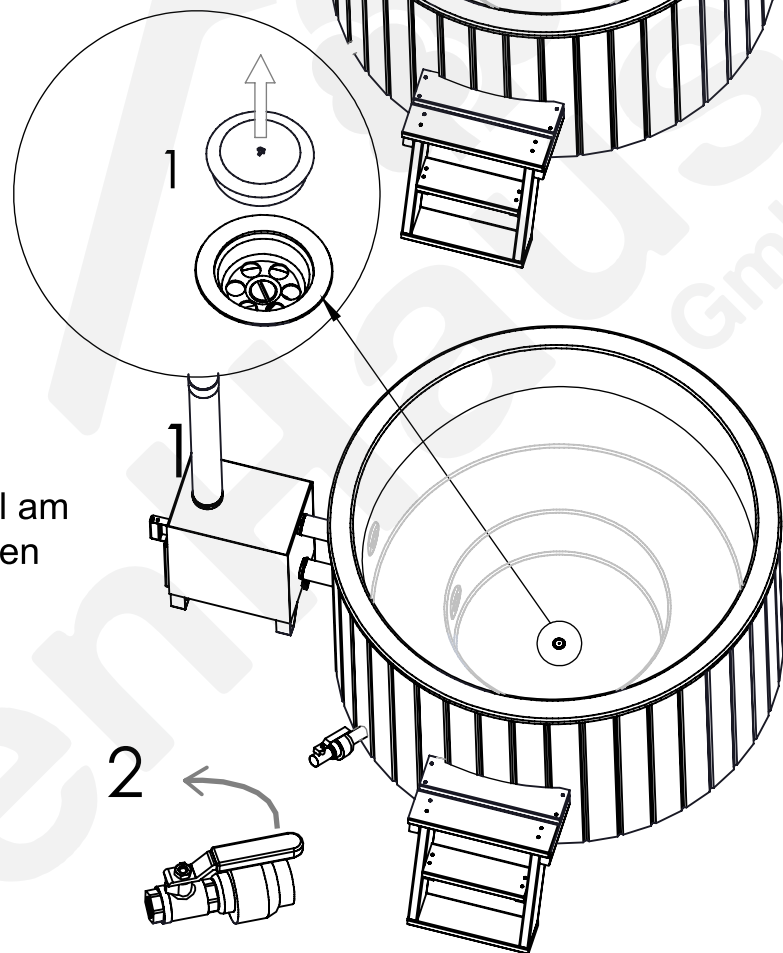

Ein Auslass für das Ablassen des
Wassers befindet sich auf der
Rückseite des Aluminiumofens

Beim Edelstahl-Modell ist der Ablass
an der Unterseite des Ofens.

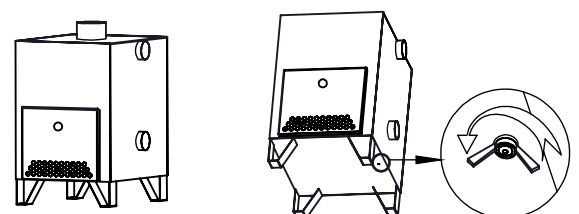
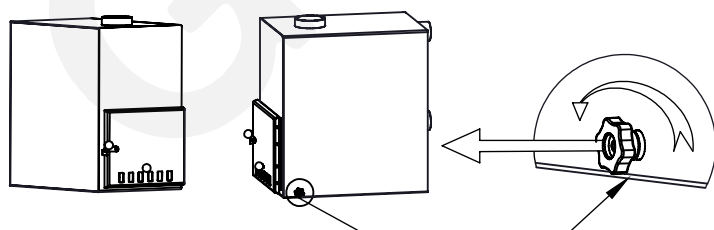

Reinigen Sie den Badezuber vor der ersten Verwendung gründlich mit warmem Wasser und Flüssigreinigungsmitteln. Um eine gleichmäßige Erhitzung des Wassers zu erreichen, sollten sie es regelmäßig umrühren. Um den Aufwärmvorgang zu beschleunigen, decken Sie den Badezuber mit einer Abdeckung ab. Die empfohlene Temperatur für ein komfortables Bad beträgt 37°C. Wenn das Wasser die empfohlene Temperatur überschreitet, bleiben Sie im Badezuber in einer aufrechten Position, sodass der Brustkorb sich oberhalb der Wasseroberfläche befindet. Im Winter ist es empfehlenswert, eine Mütze zu tragen.

Beheizen Sie den Ofen Ihres Zubers nicht mit Kohle, da dies den Ofen beschädigen wird. Feuern Sie den Ofen mit kleinscheitigem Holz an und legen Sie dann größere Scheite nach. Vermeiden Sie die Verwendung von feuchtem oder zu großem Feuerholz, da es massive Rauchentwicklung verursacht. Verwenden Sie nach Möglichkeit auch kein harziges Feuerholz, da es die Bildung von Ruß fördert.

Um die Rauchentwicklung zu reduzieren, können Sie den Luftfluss in die Brennkammer regulieren, je nach Art und Größe des Feuerholzes.

Beim Ofen-Modell NA35 kann der Luftfluss durch Anpassung des Gitters an der Tür reguliert werden. Lösen Sie dafür die Schrauben des Gitters, passen es an, und ziehen die Schrauben anschließend wieder fest.

Die Ofen-Modelle NA27 und NA30 haben spezielle Luftfluss-Einlässe an der Ofentür.

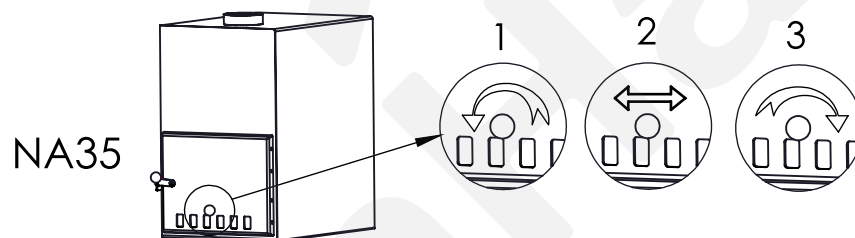

Kümmern Sie sich während des Aufheizens um das Feuer und rühren das Wasser von Zeit zu Zeit um, um es effektiver zu erhitzen. Um den Aufheizvorgang zu beschleunigen und das Wasser warm zu halten, decken Sie den Badezuber ab. Messen Sie während des Aufwärmens die Wassertemperatur und regulieren die Menge Feuerholz in der Brennkammer, um die ideale Temperatur zu erreichen und beizubehalten.

Temperaturschwankungen und Luftfeuchtigkeit führen oft zu Kondensation im Ofen. Dies ist ein natürliches Phänomen, über das Sie sich keine Sorgen machen müssen. Wenn das Auftreten von Wasser im Brennraum von einem sinkenden Wasserspiegel im Badezuber begleitet wird, sollten Sie nach einem Leck suchen.

Das Rauchrohr (Kamin) kann während der Benutzung des Zubers seine Farbe verändern. Dies passiert aufgrund der hohen Temperaturen und ist ebenfalls kein Grund zur Sorge.

ACHTUNG!

Lassen Sie niemals das Wasser aus dem Badezuber ab, bevor der Ofen aus ist und die Asche vollständig kalt sind.

Spülen Sie den Badezuber nach jeder Benutzung sorgfältig aus. Falls Sie den Ofen entfernen müssen, ohne das Wasser abzulassen, verwenden Sie spezielle Stopfen auf den Flanschen (diese können separat erworben werden).

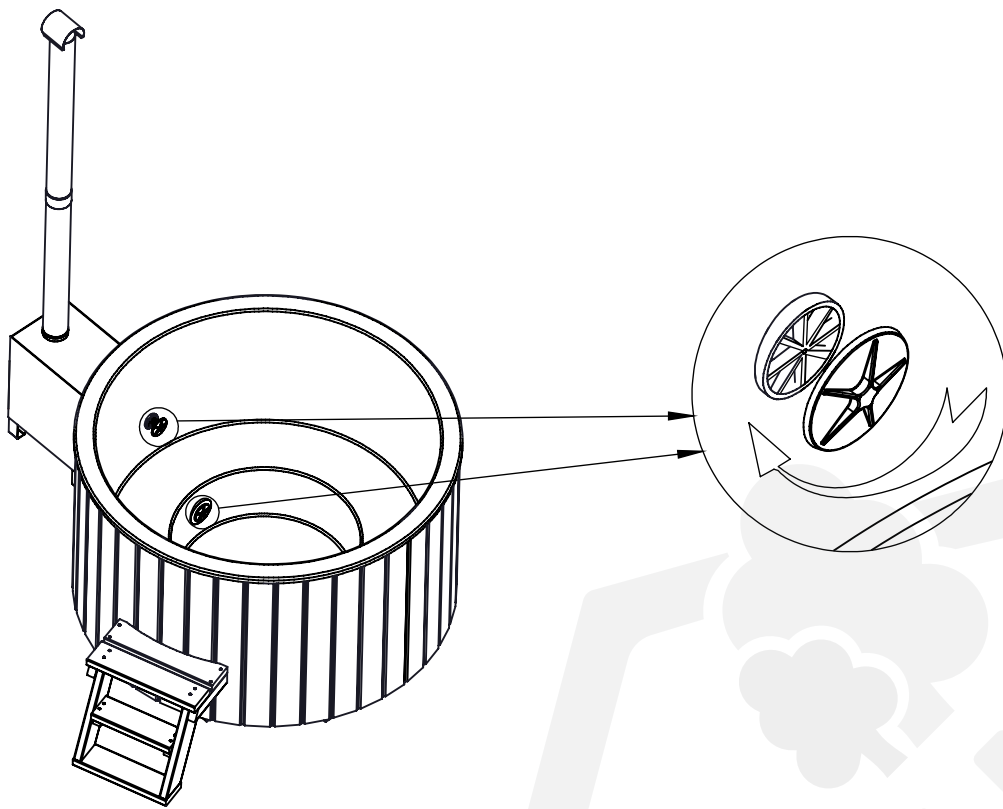

Verschließen Sie die Anschlüsse nicht, solange der Ofen nicht vollständig abgekühlt ist. Der Ofen darf außerdem nicht angefeuert werden, wenn Stopfen auf den Flanschen sind. Um den Badezuber sauber zu halten sollten Sie ihn abdecken, wenn er nicht verwendet wird. Eine Abdeckung verhindert außerdem das Fallen von Kindern und kleinen Haustieren in den Badezuber, wenn dieser zum Beispiel in eine Terrasse eingelassen ist.

Wartung

Waschen Sie den Badezuber von Zeit zu Zeit mit einem Schwamm und flüssigem Reinigungsmittel. Entfernen Sie nach jeder Benutzung die Asche aus dem Ofen. Dies kann mit einer Ascheschaufel einfach erledigt werden.

Falls Ihr Badezuber integrierte Kopfstützen hat, sollten Sie diese von Zeit zu Zeit entfernen und trocknen lassen. In der kalten Zeit empfiehlt sich die Kopfstützen nach jedem Baden zu trocknen, sonst können diese reißen.

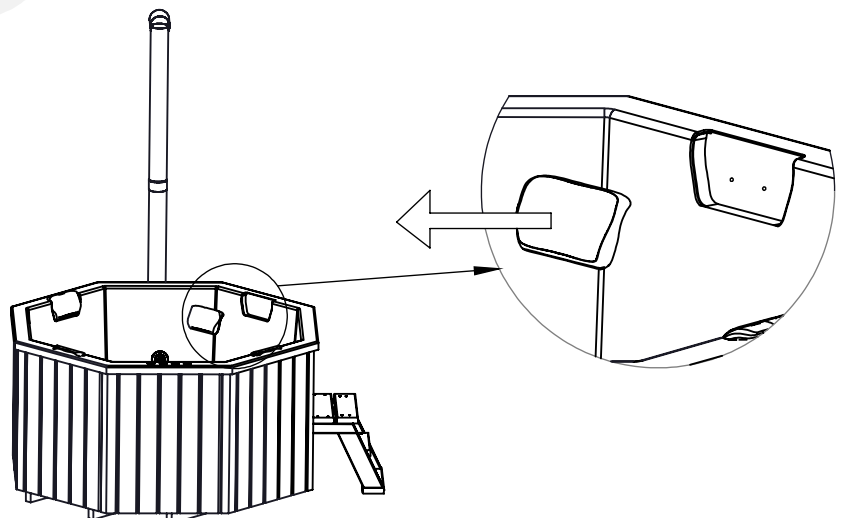





Wenn der Badezuber oft benutzt wird ist es wichtig, die Wasserqualität zu kontrollieren, das Wasser sauber zu halten und es regelmäßig zu wechseln. Reiniger für Swimmingpools können auch für die Reinigung und Wartung des Badezubers verwendet werden. Es ist wichtig, die Reiniger strikt nach den Anweisungen zu dosieren. Der pH-Spiegel des Wassers muss immer reguliert werden, um eine Beschädigung der Glasfaser zu vermeiden. Der ideale pH-Spiegel beträgt 6,5-7,8. Das Wasser muss nahezu chlorfrei sein, die akzeptable Chlormenge beträgt 0,3-1,0mg/l. Nutzen Sie ausschließlich 20g Chlortabletten für Ihren Badezuber (andere Tabletten enthalten zu viel Chlor). Werfen Sie die Tabletten nicht direkt ins Wasser. Verwenden Sie einen speziellen Spender, der für die Größe Ihres Badezubers geeignet ist. Bauen Sie einen Wasserfilter ein, um das Wasser längere Zeit sauber zu halten. Nach der Verwendung des Badezubers mit Meerwasser wird ein Ausspülen mit Süßwasser empfohlen. Wir empfehlen, die Außenseite Ihres Zubers einmal jährlich mit Teeröl oder einem ähnlichen Schutzmittel für Holz zu behandeln.

Hinweise zur Sicherheit

- Berühren Sie die Ofentür oder den Kamin nicht während des Badens. Diese Teile werden sehr heiß und Sie könnten sich verbrennen. Fassen Sie bei der Bedienung die Ofentür am Griff an;
- Platzieren Sie den Badezuber nicht in der Nähe eines offenen Feuers;
- Achten Sie die Trittsicherheit der Stufen und der Umgebung des Badezubers. Seien Sie im Winter besonders vorsichtig, da nasse Stufen sehr rutschig sein können;
- Konsultieren Ihren Arzt vor dem Baden, falls Sie gesundheitliche Probleme haben und achten Sie auf eine angemessene Baderoutine;
- Heizen Sie das Wasser nicht zu stark auf, und denken Sie daran, dass auch für gesunde Personen ein Baden über der empfohlenen Temperatur (über 40°C) nicht länger als 10-15 Minuten andauern sollte;
- Benutzen Sie den Badezuber nicht, wenn Sie sich nicht gut fühlen;
- Stellen Sie die Sicherheit von Kindern in und um den Badezuber sicher. Lassen Sie niemals Kinder unbeobachtet in den Badezuber.

Produktverwertung

Metallteile der Konstruktion können zum Metallschrott gegeben werden. Holzteile können verbrannt werden. Alle verbleibenden Teile können als Haushaltsmüll behandelt werden.

Recycling-Code	Anwendung	Recycling-Methode
	Holzverkleidung	Verbrennung
	Glasfaser-Zuber	Abfallsammelstelle
	Kaminteile (Schellen, Rohr)	Abfallsammelstelle
	Aluminiumofen	Altmetall
	Edelstahlofen	Altmetall

Wir danken Ihnen für die Wahl eines GartenHaus-Qualitätsprodukts! Wir fertigen Badezuber, die konform zu den EU-Qualitätsstandards sind, und gehen davon aus, dass wir vor allem Ihren Ansprüchen gerecht werden.

Um Missverständnisse zu vermeiden, lesen Sie sich die Bedienungsanleitung und die Garantiebedingungen bitte sorgfältig durch. Die Garantie ist nur gültig, wenn der Kunde eine Rechnung vorlegen kann. Die Garantie gilt 12 (zwölf) Monate ab Kaufdatum, sofern alle Pflegevorgaben erfüllt wurden.

Die Garantie ist gültig, wenn der Kunde den Verkäufer in angemessener Frist (7 Kalendertage) über das Auftreten des Defekts informiert. Der Kunde muss außerdem aussagekräftige Fotos des Defekts sowie eine genaue Beschreibung des Problems bereitstellen.

Der Hersteller übernimmt in folgenden Fällen keine Garantie:

- Das für die persönliche Nutzung (Haushalt, Familie) vorgesehene Produkt wurde gewerblich oder für andere, nicht vorgesehene Zwecke genutzt;
- Die Wartungs- oder Aufbauregeln, die in der Bedienungsanleitung enthalten sind, wurden missachtet;
- Der Defekt wurde durch höhere Gewalt, Unfälle, vorsätzliche oder fahrlässige Handlung des Kunden oder Dritten verursacht;
- Der Defekt ist durch die natürlichen Eigenschaften des Holzes aufgetreten, zum Beispiel Veränderung der Färbung und des Feuchtigkeitsgrads oder das Auftreten kleiner Risse;
- Glasfaser verändert seine Farbe aufgrund der Verwendung von Wasser mit falschen pH/CI-Werten usw.
- Abnutzung, verursacht durch die Nutzung des Badezubers (inkl. Veränderung der Kaminfarbe, Verbrennung oder Verformung der Innenteile des Ofens).

Falls der Defekt oder Schaden nicht von der Garantie abgedeckt wird, trägt der Kunde alle Kosten zur Behebung des Schadens.

**GartenHaus wünscht Ihnen angenehme Erholung,
effektive Entspannung eine perfekte Stimmung!**